

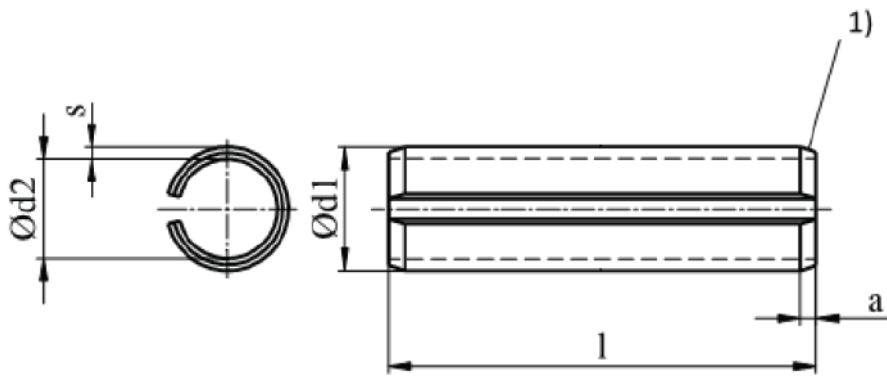

Kołki sprężyste rozcięte lekkie ISO 13337, DIN 7346



NORMA	MATERIAŁ	KLASA	POWŁOKA
ISO 13337 DIN 7346	stal 1.4310		

d_1^{nom}		2	2,5	3	3,5	4	4,5	5	6
d_1	max*	2,4	2,9	3,5	4	4,6	5,1	5,6	6,7
	min*	2,3	2,8	3,3	3,8	4,4	4,9	5,4	6,4
d_2^*		1,9	2,3	2,7	3,1	3,4	3,9	4,4	4,9
a	max	0,4	0,45	0,45	0,5	0,7	0,7	0,7	0,9
	min	0,2	0,25	0,25	0,3	0,5	0,5	0,5	0,7
s		0,2	0,25	0,3	0,35	0,5	0,5	0,5	0,75

d_1^{*nom}		8	10	12	13	14	16	18	20
d_1	max*	8,8	10,8	12,8	13,8	14,8	16,8	18,9	20,9
	min*	8,5	10,5	12,5	13,5	14,5	16,5	18,5	20,5
d_2^*		7	8,5	10,5	11	11,5	13,5	15	16,5
a	max	1,8	2,4	2,4	2,4	2,4	2,4	2,4	2,4
	min	1,5	2,0	2,0	2,0	2,0	2,0	2,0	2,0
s		0,75	1	1	1,2	1,5	1,5	1,7	2

d_1^{*nom}		21	25	28	30	35	40	45	50
a	max*	21,9	25,9	28,9	30,9	35,9	40,9	45,9	50,9
	min*	21,5	25,5	28,5	30,5	35,5	40,5	45,5	50,5
d_2^*		17,5	21,5	23,5	25,5	28,5	32,5	37,5	40,5
a	max	2,4	3,4	3,4	3,4	3,6	4,6	4,6	4,6
	min	2,0	3,0	3,0	3,0	3,0	4,0	4,0	4,0
s		2	2	2,5	2,5	3,5	4	4	5

* wymiar przed montażem